

# Hoshizaki...Fiabilité inégalée..

## Conception Compartmentée

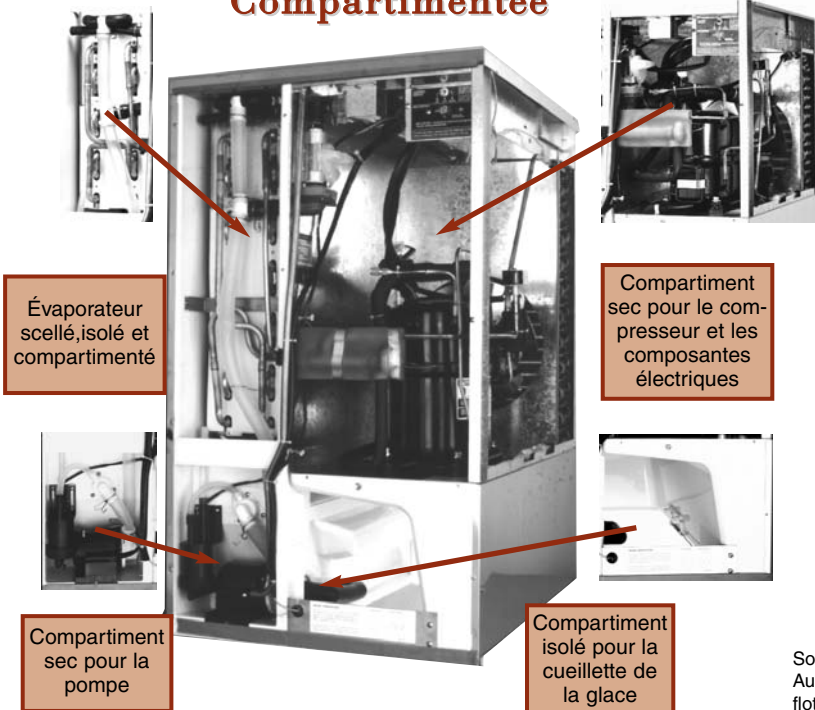

### Caractéristiques

- Acier inoxydable
- Pas d'écaillés ou d'éraflures
- Canalisations transparentes
- Construction en trois morceaux
- Distributeur d'eau amovible
- Soupape de nettoyage
- Rinçage de cuve renforcé
- Déplacement d'eau élevé
- Cubes individuels
- Pré-refroidisseur intégré

### Avantages

- Fiabilité et longévité
- Intégrité de la surface
- Possibilité d'inspection visuelle
- Aucune séparation de l'extrusion
  - \* Minimise l'accrochage de la glace
  - \* Aucune fonte
- Facilité de nettoyage
- Permet le nettoyage du circuit d'arrivée d'eau par l'évaporateur
- Minimise l'accumulation des minéraux
- Cubes d'une clarté spectaculaire
- Aucun groupement à disperser
- Efficacité électrique accrue

## Soupape d'arrivée d'eau



## Conception Hoshizaki

### Caractéristiques

- Boîtier d'évaporateur isolé à la mousse ABS
- Section évaporateur scellée
- Compartiment du compresseur isolé
- Groupe moto-pompe isolé
- Composantes testées pour durée de vie utile
- Accès complet par l'avant pour le service
- Composantes électriques isolées

### Avantages

- Efficacité accrue
  - \* Consommation électrique réduite
- L'évaporateur n'est pas à la merci de l'environnement
  - \* Salubrité sans pareil
  - \* Facilite l'assainissement
  - \* Minimise la croissance de bactéries/dépôts visqueux
  - \* Fréquence de nettoyage réduite
- Le compresseur est à l'abri de la condensation
- Le bobinage du groupe moto-pompe est à l'abri de l'humidité et de la condensation
- Fiabilité- durée de vie accrue
- Facilite le diagnostic et minimise le temps de service
  - \* Appels de service moins coûteux
- Préviens les pannes électriques causées par l'humidité

## Évaporateur

Solénoïde d'arrivée d'eau.  
Aucun ajustement de flotteur

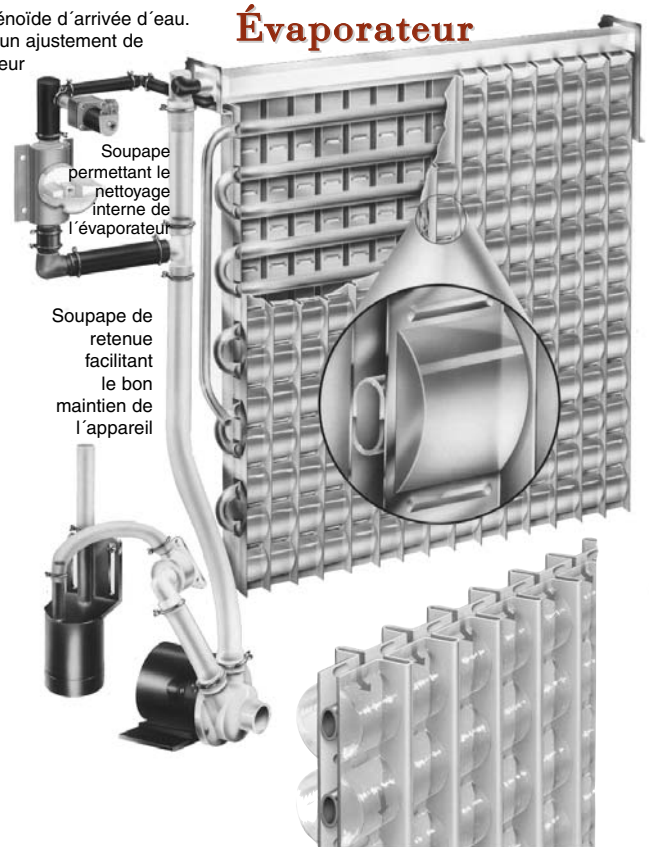

### Caractéristiques

- Ne fonctionne qu'une fois par cycle
- Fonctionne entre 10-113 psig
- Crépine
- Aucun réglage

### Avantages

- Longévité accrue/ fiabilité améliorée
- Marge opératoire accrue
- Protège la soupape
- Pas d'erreur